



ROBERTO **CAPELLI** & Figlio S.r.l.
www.capelli.it

K-80

TIMBRACARTELLINO SOMMAORE ELETTRONICO

Con Display TFT Touch a Colori



Calcolo/Cambio automatico di colonna

- Display TFT touch a colori da 4,,3"
- Nuova testina di stampa a matrice di 9 pin con migliorata efficienza e durata

Alta visibilità / Programmazione intuitiva



MANUALE TIMBRACARTELLINO K-80

A. PANORAMICA:

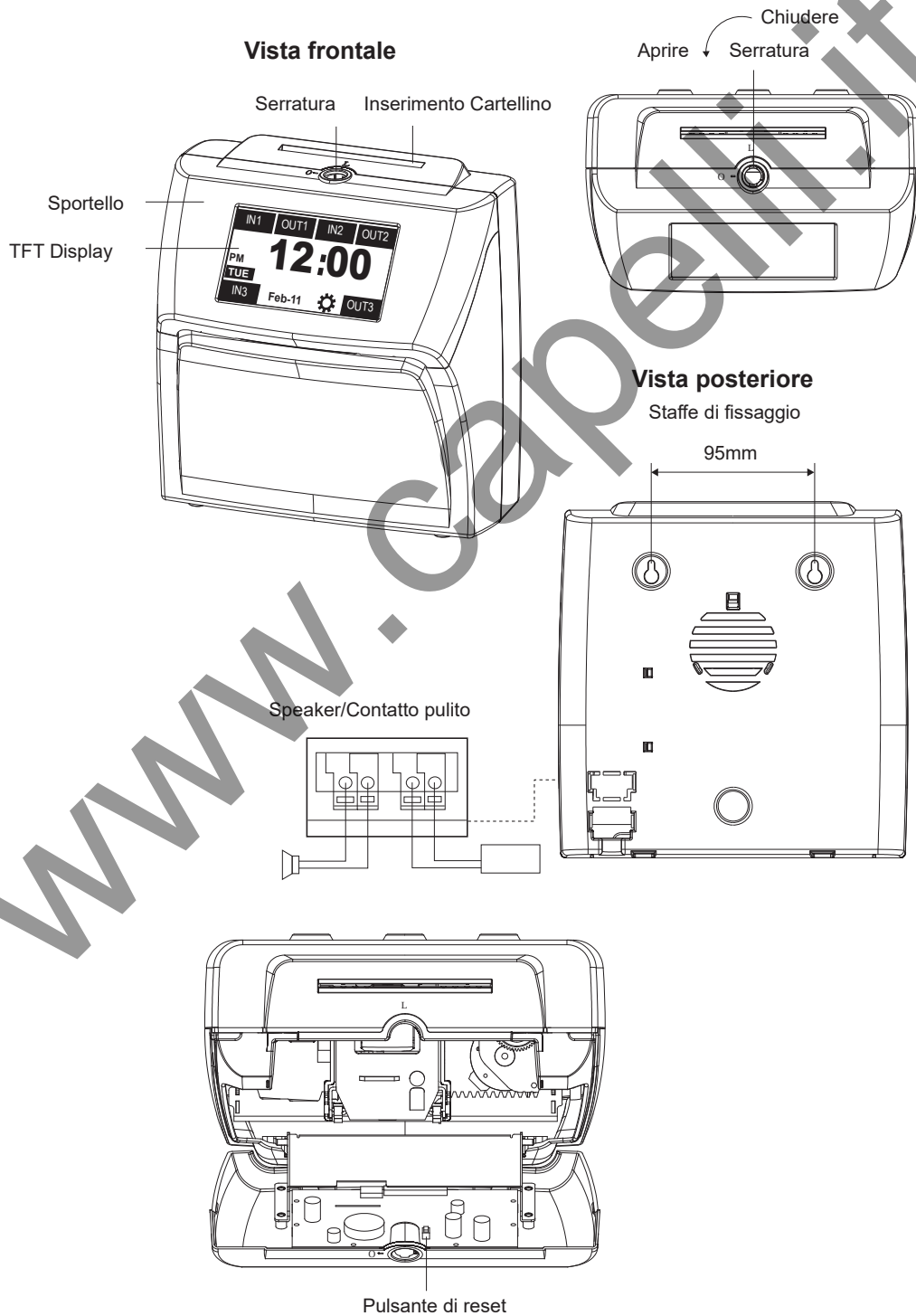
Vista Esterna



Sostituzione della cassetta a nastro

1. Tenere premuto  per 3 secondi per entrare in programmazione
2. Aprire l'orologio con la chiave
3. Aprire lo sportello
4. Tirare gli sganci per liberare la cassetta e sostituirla con una nuova
5. Chiudere lo sportello e premere  per uscire dalla programmazione

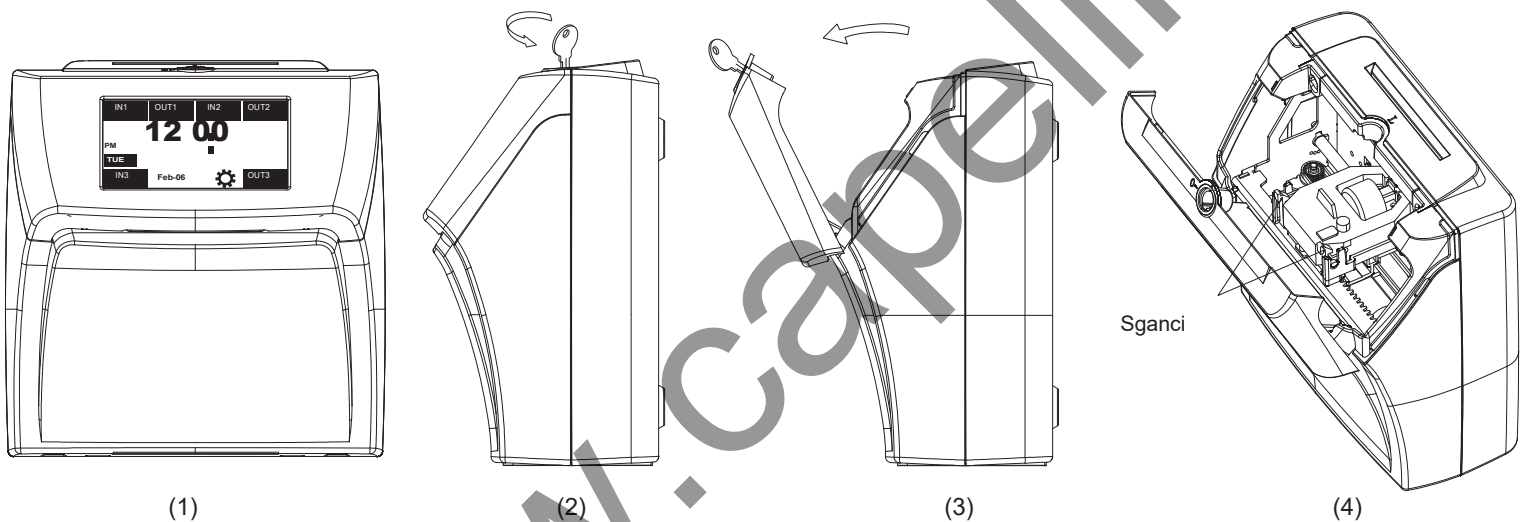

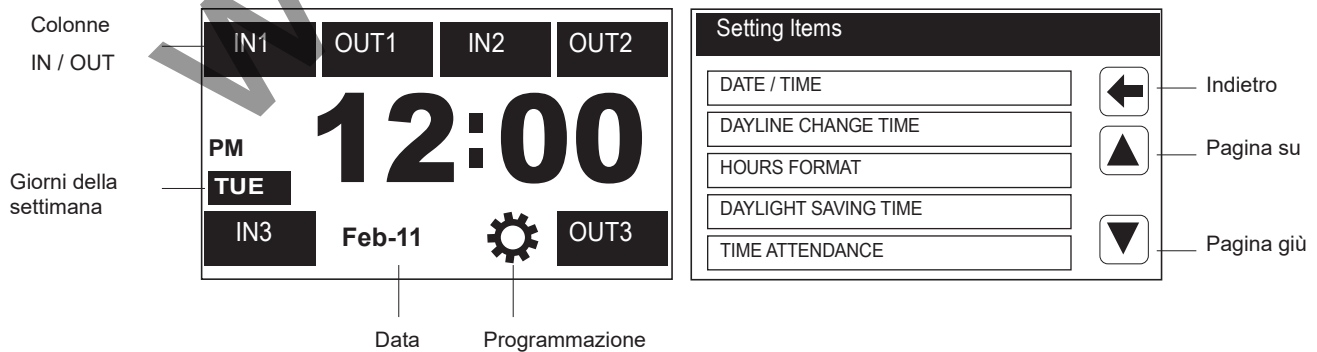

TFT pannello impostazioni senza calcolo/cambio automatico di colonna

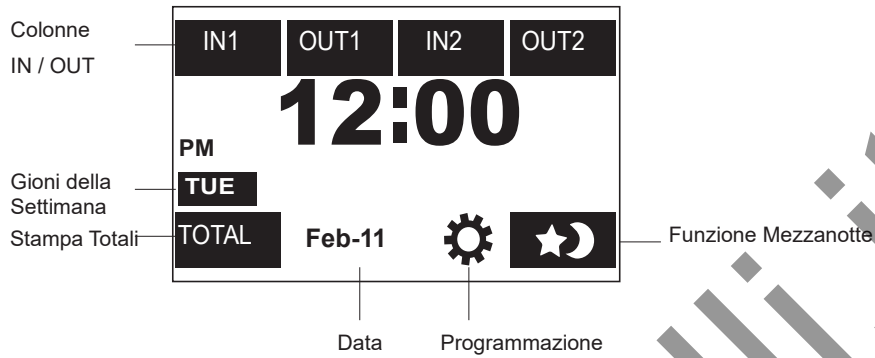

TFT pannello impostazioni con calcolo



B. MODALITA' PROGRAMMAZIONE

Premere  per 3 secondi per entrare in programmazione e premere  per uscire.

L'orologio comunque uscirà automaticamente dalla programmazione dopo un minuto di attività



Fig 1

1. DATE / TIME - Impostazioni data e ora



Fig 2

Con i pulsanti + e - si possono impostare i valori. "ZERO SECOND" serve per mettere a zero i secondi per la sincronizzazione.

2. DAYLINE CHANGE TIME - Orario del cambio del giorno (cambio riga)

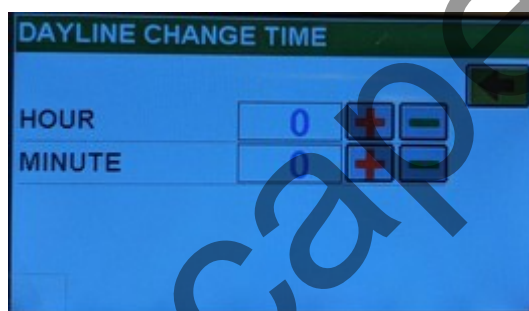

Fig 3

Con i pulsanti + e - si può impostare l'orario del cambio del giorno (cambio riga nel cartellino). Questo, ad es., serve nelle realtà con orari oltre la mezzanotte, a tenere le timbrature sulla stessa riga posticipando il cambio riga a dopo l'orario di uscita.

3. HOURS FORMAT setting - Formato orario 12/24 ore

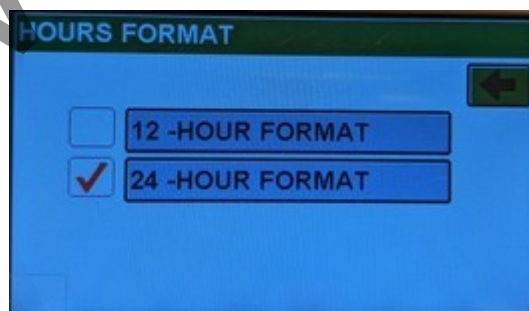

Fig 4

Qui si può impostare il formato dell'ora.

4. DAYLIGHT SAVING TIME - Impostazioni cambio ora legale/solare



Fig 5

Con i pulsanti + e - si possono impostare le date di inizio e fine dell'ora legale (estiva). Questa impostazione va fatta anno per anno.

5. COLOR CHANGE - Impostazioni cambio colore (rosso/nero) per segnalazione entrate in ritardo e uscite in anticipo

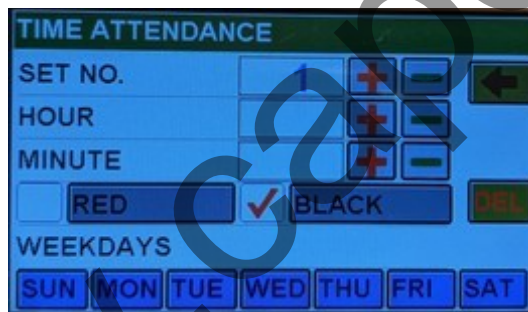

Fig 6

Con i pulsanti + e - si possono impostare le fasce con l'opportuno colore di stampa. Es.:

SET NO. 1 Hour 00 Minute 00 BLACK

SET NO. 2 Hour 08 Minute 01 RED

vuol dire da mezzanotte alle 08:00 stamperà in nero, dalle 08:01 stamperà in rosso per segnalare il ritardo. Poi via via con lo stesso principio si copre tutta la giornata fino alle 23:59. Cliccando sui pulsanti dei giorni della settimana li si può escludere dalla fascia.

6. MELODY / OUTPUT - Impostazioni di orario e durata delle suonerie



Fig 7

Con i pulsanti + e - si possono impostare gli orari delle suonerie e la durata in secondi.

Possiamo poi selezionare "OUTPUT" per il relè esterno, "MELODY" per la suoneria interna o entrambi. Cliccando sui pulsanti dei giorni della settimana li si può escludere dalla suoneria.

7. PRINTING COLUMNS - Impostazioni spostamento automatico delle colonne di stampa

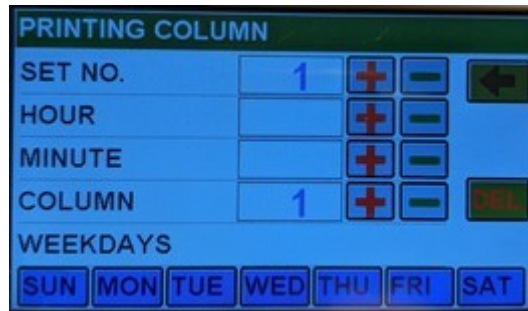

Fig 8

Con i pulsanti + e - si possono impostare le fasce con l'opportuno colonna di stampa. Es.:

SET NO. 1 Hour 00 Minute 00 COLUMN 1

SET NO. 2 Hour 10 Minute 00 COLUMN 2

vuol dire a mezzanotte l'orologio si sposterà in automatico sulla colonna 1 (1° ENTRATA) e alle 10:00 si sposterà sulla colonna 2 (1° USCITA). Poi via via con lo stesso principio si copre tutta la giornata fino alle 23:59. Cliccando sui pulsanti dei giorni della settimana li si può escludere dal cambio. In ogni caso si può impostare manualmente la colonna e dopo la timbratura (o dopo un minuto se non si timbra) si riporterà nella sua colonna programmata.

8. PRINTING FORMAT - Imposta stampa in 1/60, 1/100 di ora o am/pm 12 ore

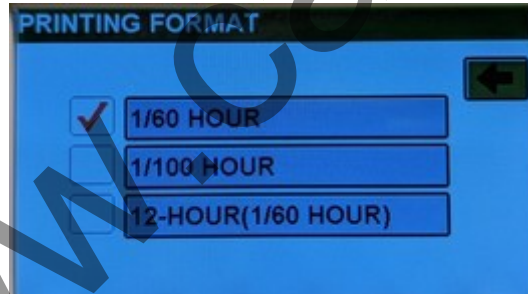

Fig 9

Qui si può impostare il formato dell'ora stampato sul cartellino.

9. TIME CARD TYPE - Imposta formato cartellino in senza calcolo (6 colonne), cambio colonna automatico o con calcolo

9.1 TIMBRATURE CON CALCOLO

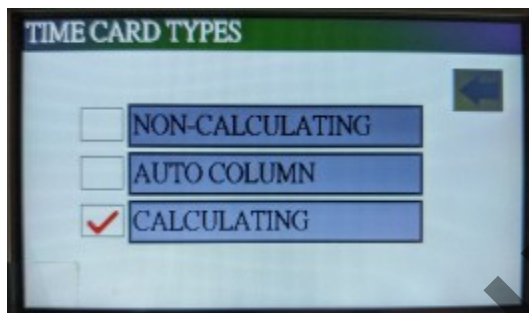

Fig 10

Qui si può impostare il formato del tipo di cartellino. I cartellini per il calcolo normalmente sono mensili bifacciali e con codice a barre. Tappando su "CALCULATING" appare la schermata di Fig 10a



Fig 10a

Qui si può impostare il formato del tipo di cartellino. Tappando su "MONTHLY CARD" apparer la schermata di Fig 10b.

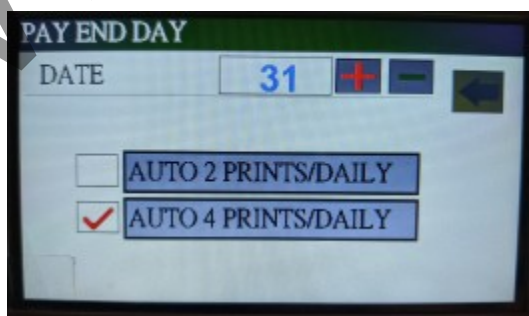

Fig 10b

9.1.A 4 TIMBRATURE GIORNALIERE

Qui si può impostare il numero di timbrature giornaliere di default, 2 o 4. Quindi se selezioniamo ad es. 4 timbrature giornaliere basta inserire il cartellino, la gestione della colonna di stampa è automatica e alla 4° timbratura verrà eseguito il calcolo. Sulla 5° colonna verrà messo il totale giornaliero e sulla 6° il totale progressivo da inizio mese.

Se abbiamo di default le 4 colonne ma dobbiamo farne solo 2 prima della 2° timbratura tappiamo su OUT2, vedi Fig.10c. Sulla 5° colonna verrà messo il totale giornaliero e sulla 6° il totale progressivo da inizio mese.

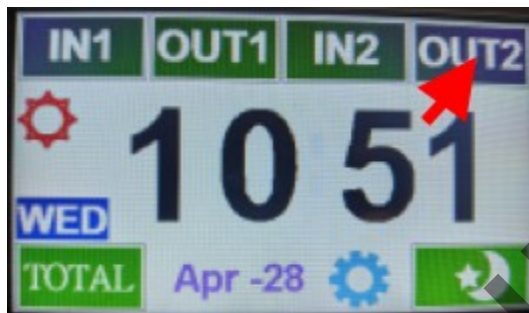

Fig 10 c

9.1.B 2 TIMBRATURE GIORNALIERE

In modo analogo se selezioniamo ad 2 timbrature giornaliere basta inserire il cartellino, la gestione della colonna di stampa è automatica e alla 2° timbratura verrà eseguito il calcolo. Sulla 5° colonna verrà messo il totale giornaliero e sulla 6° il totale progressivo da inizio mese.

Se abbiamo di default le 2 colonne ma dobbiamo farne 4 prima della 2° timbratura tappiamo su OUT1, vedi Fig.10d. Il timbracartellino allora aspetterà la 3° e 4° timbratura e dopo sulla 5° colonna verrà messo il totale giornaliero e sulla 6° il totale progressivo da inizio mese.

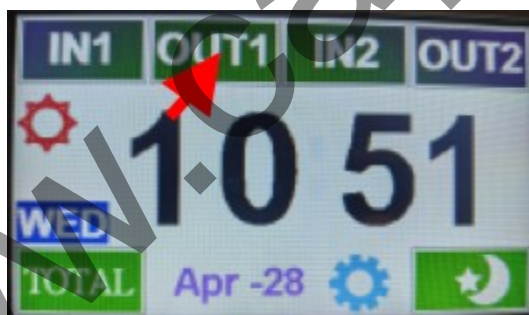

Fig 10 d

9.1.C MODALITA' DI CALCOLO



Fig 10 e

Qui si può impostare la modalità di calcolo delle ore. Tappando su "SCHEDULE" appare la schermata di Fig 10f

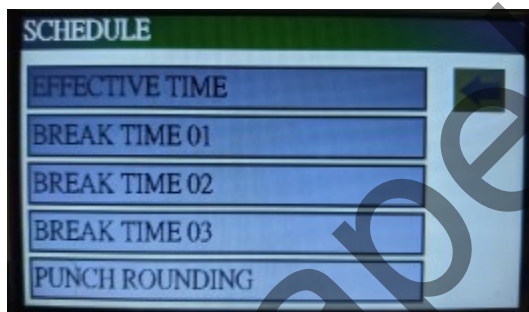

Fig 10 f

Qui si può impostare l'orario di inizio e fine lavoro entro il quale viene effettuato il calcolo "EFFECTIVE TIME" e le pause "BREAK TIME" (fino a 3 pause). Fuori da quello che viene impostato come "EFFECTIVE TIME" il tempo non viene conteggiato così come i tempi di pausa "BREAK TIME" vengono comunque dedotti, anche in presenza di timbrature. Ne consegue che non è necessario timbrare le pause, vengono detratte in automatico. Tappando su "PUNCH ROUNDING" appare la schermata di Fig 10g

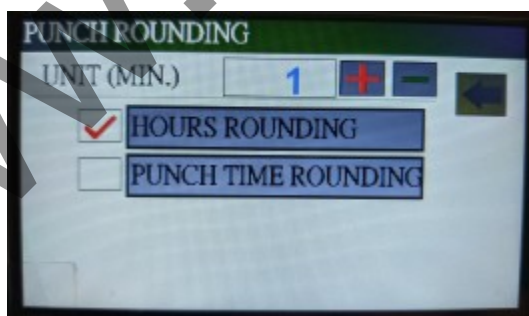

Fig 10 g

Qui, tappando si + e - si può impostare il punto di arrotondamento "UNIT (MIN.)", le opzioni sono 1, 3, 5, 6, 10, 12, 15, 20, 30, 60 minuti.

Poi ci sono due tipi di arrotondamento:

- 1) "HOUR ROUNDING" arrotondamento sul totale delle ore (ORARIO RIGIDO)
- 2) "PUNCH TIME ROUNDING" arrotondamento sulle timbrature (ORARIO FLESSIBILE)

Per spiegare la differenza facciamo un esempio tenendo come punto di arrotondamento 15 minuti:

ENTRATA 9:05 USCITA 16:55

1) arrotondamento sul totale delle ore: $16:55 - 9:05 = 7:50 \rightarrow$ arrotondato al quarto d'ora 7:45 minuti

2) arrotondamento sulle timbrature: $9:05 \rightarrow$ arrotondato 9:15 $16:50 \rightarrow$ arrotondato 16:45 $16:45 - 9:15 = 7:30$ minuti

Quindi l'arrotondamento sul totale delle ore permette una maggiore flessibilità sugli orari di ingresso e uscita eseguendo un arrotondamento più "morbido" e possibilità di recuperare in uscita il tempo perso in entrata (orario flessibile)

| IN | OUT | IN HOURS WORKED | OUT ACCM. HOURS | HOURS WORKED | ACCM. HOURS | COMMENTS |
|-------|-------|-----------------------|-----------------------|-----------------|----------------|----------|
| 7:55 | | | 17:05 | 9:10 | 9:10 | |
| 8:05 | | | 17:05 | 9:00 | 18:10 | |
| 7:00 | 12:00 | 13:00 | 18:00 | 10:00 | 8:10 | |
| 8:06 | | | 16:03 | 7:57 | 36:07 | |
| | | | 11:03 | 20:05 | 9:02 | 45:09 |
| 8:05 | | | | | | |
| 10:02 | | | 18:00 | 8:00 | 63:09S | |
| 9:03 | | | 12:03 | 3:00 | 56:09 | |
| | | | | | | |
| | | | | | | |

Esempio di stampa
Fig 10 h

Giornaliero
Parziale progressivo
"S" Mostra
Una stampa anomala
Del giorno precedente

9.2 TIMBRATURE CON CAMBIO AUTOMATICO DI COLONNA

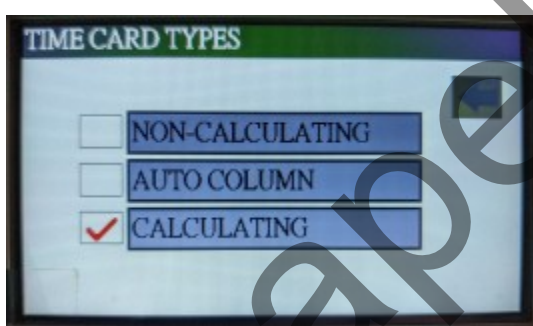

Fig 10i

Qui si può impostare il formato del tipo di cartellino. I cartellini per il calcolo normalmente sono mensili bifacciali e con codice a barre. Tappando su "AUTO COLUMN" appare la schermata di Fig 10j



Fig 10l

Qui si può impostare il formato del tipo di cartellino che rimane quello con codice a barre. Con questa modalità viene gestito in automatico il cambio di colonna, fino a massimo 6 timbrature giornaliere. Tappando su "MONTHLY CARD" appare la schermata di Fig 10m

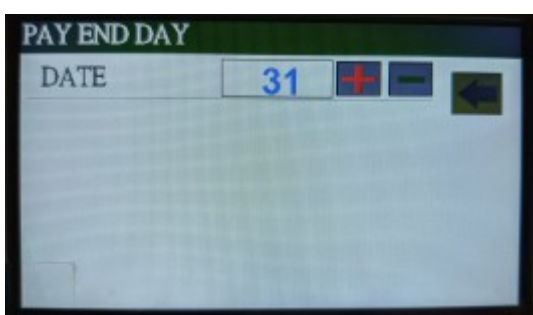

Fig 10m

Qui si può impostare il giorno di fine mese per il calcolo delle ore.

9.3 TIMBRATURE SENZA CALCOLO

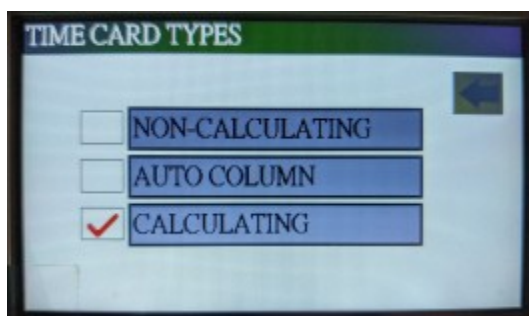

Fig 10o

Qui si può impostare il formato del tipo di cartellino. I cartellini per il calcolo normalmente sono mensili bifacciali e con codice a barre. Tappando su “NON-CALCULATING” appare la schermata di Fig 10p

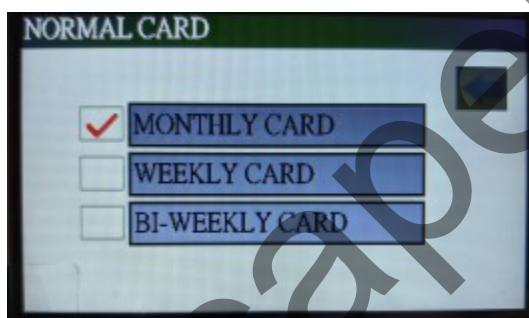

Fig 10p

Qui si può impostare il formato del tipo di cartellino. I cartellini normalmente sono mensili bifacciali.

9.4 TASTI FUNZIONE

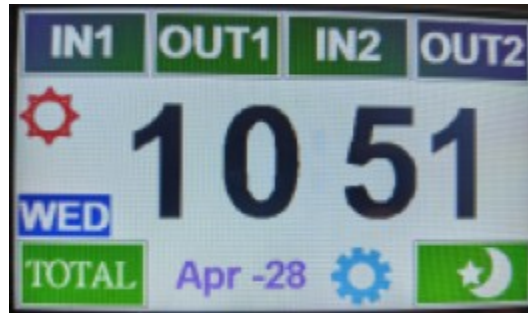
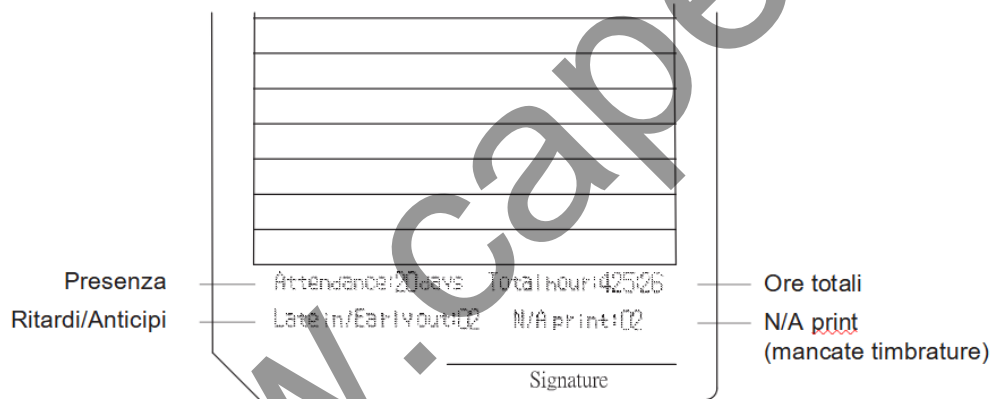

Fig 10 c

Nella modalità calcolo ci sono i tasti “TOTAL” e ★).

1) TOTALE

1. Premere “TOTAL” per 3 secondi.
2. Scegliere il cartellino da stampare
3. Inserire il cartellino, in automatico verranno stampati i dati riportati nella figura sottostante



- 2) ★) (MEZZANOTTE) : Premere ★) abilitare la stampa delle timbrature sulla stessa riga del giorno precedente anche se sono oltre l'impostazione “ DAYLINE CHANGE TIME”. (vedi Par 2)

10. PRINTING POSITION – Posizione di stampa dell’orario



Fig 11

Con i pulsanti + e – si può impostare la posizione di stampa. Aumentando i valori si spostano rispettivamente la stampa verso l’alto in verticale (“VERTICAL”) e verso destra in orizzontale (“HORIZONTAL”).

11. CARD FORMAT - 1° o 16° riga vuota (per cartellino mensile)

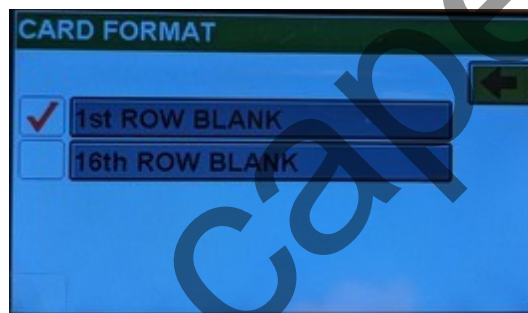

Fig 12

Essendo i cartellini mensili bifacciali da 16 righe ogni lato si deve scegliere quale riga rimanga vuota di default.

Impostare sempre la 16a riga vuota

12. CARD AUTO DETECTION - Imposta auto-rilevazione del corretto lato del cartellino

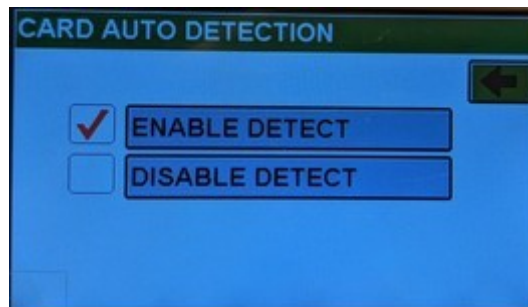

Fig 13

Qui si può impostare la rilevazione automatica del corretto lato del cartellino.

13. MELODY VOLUME - Imposta volume per la suoneria interna

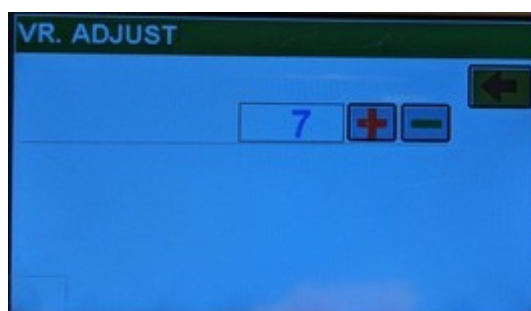

Fig 14

Con i pulsanti + e - si può impostare il volume della suoneria interna.

14. BRIGHTNESS - Imposta luminosità del display LCD

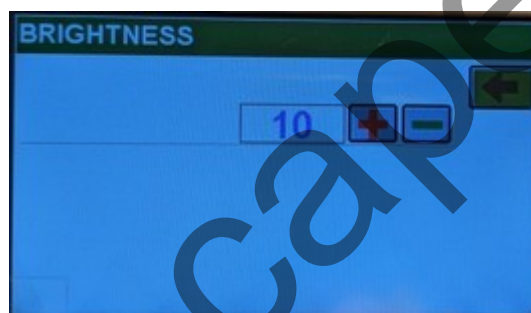

Fig 15

Con i pulsanti + e - si può impostare la luminosità del display.

15. PIN SETTING - Password opzionale di 4 cifre per accedere alle impostazioni



Fig 16

Qui, in opzione, si può impostare un pin numerico da 4 cifre per proteggere l'accesso alle impostazioni.

16. TIME ACCURACY - Impostare guadagno o perdita di secondi al giorno per la precisione dell'orario



Fig 17

Con i pulsanti + e - si possono impostare degli scostamenti giornalieri in secondi (sia positivi che negativi) per rendere l'orologio del timbracartellino il più preciso possibile.

17. LANGUAGE setting - Impostazione lingua (Inglese / Taiwanese)

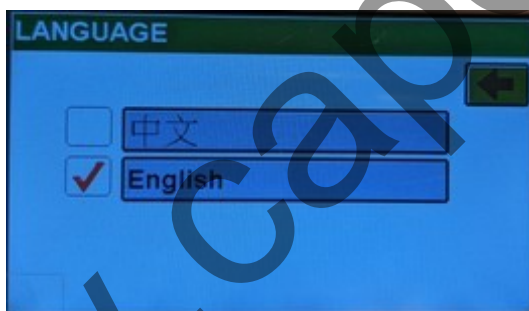

Fig 18

Qui si può impostare la lingua dell'interfaccia.

| DIAGNOSI DEI CODICI DI ERRORE | |
|-------------------------------|--|
| Descrizione | Soluzione |
| OVER REGISTER | Numero timbrature oltre il limite. |
| WRONG SIDE OF TIME CARD | Girare il cartellino sull'altro lato |
| CARD INSERT MOTOR MALFUNCTION | Rivolgersi all'assistenza |
| TIME RECORDED | Già timbrato, aspettare almeno un minuto |
| BARCODE IS FAINT OR DAMAGED | Pulire il cartellino o sostituirlo |

www.Capelli.it

Importatore e distributore per l'Italia:



ROBERTO CAPELLI & Figlio S.r.l.
dal 1944

Via Caroncini 5/2 - 20137 MILANO/ITALY
Tel. +39.02.5513455 - www.capelli.it

SPECIFICHE

| | |
|------------------------|--|
| Alimentazione: | 110Vca-120Vca (o 220Vca-240Vca) Fare riferimento alla targa sul retro della macchina |
| Corrente assorbita: | 0.22 A |
| Dimensioni: | D 12 X W 19.8 X H 21 CM |
| Peso: | 2.0 Kg |
| Temperature: | 0-40° C |
| Umidità: | 10%- 80 % RH |
| Dimensioni cartellino: | W 86 mm X L 189mm |

www.Capelliti.it

Distribuito da: