

Tabellone segnapunti multisport da esterno con alimentazione solare (opzionale).



Tastiera tascabile

Opzione: alimentazione solare



Beach soccer Beach volley



hockey su prato



calcio



Rugby

## Caratteristiche generali

- Display cronometro e segnapunti 25 cm. • Tecnologia LED SMD ad alta luminosità. • Regolazione della luminosità dalla tastiera durante una partita. • Comunicazione via filo o radio HF 868 MHz.
- Elettronica tropicalizzata.

## Alimentazione solare

- La confezione è composta da:
  - Il pannello solare.
  - L'armadio di controllo (comprende la batteria e la spina di alimentazione).
  - L'interruttore a chiave (la chiave è fornita).
  - Il kit di fissaggio.
- Installazione :
  - Il kit si monta sul palo di supporto del tabellone segnapunti.
  - Il pannello solare modulare deve essere orientato verso il sole.

## Certificazioni e conformità standard

- IR&TTE (radio). • Marcatura CE. • Compatibilità elettromagnetica (CEM). • Basso voltaggio.

# BT2025 Classic

## schermo

BT2025 Classico	numero di cifre	Altezza delle cifre	Colore LED
• Orologio di gioco o ora locale o temperatura..... • Punteggio (da 0 a 99).....	4	25 cm	editore
	2 per squadra	25 cm	editore

## Caratteristiche tecniche

	Dimensione L x A x P (mm)	il peso	Costruzione	protezione indice	Distanza di visione ottimale	Angolo di visione
<b>BT2025 Classico</b>	1500x1130x84,5	27 kg	Involucro in alluminio con vetro frontale di protezione	IP54 IK07	120 mt	160°
	Alimentazione elettrica	Protezione elettrica del consumo di energia	Intervallo operativo di temperatura			
<b>BT2025 Classico</b>	100-240 V CA	24 W	Interruttore automatico da 16A	da -20° a 50°C		
	Alimentazione elettrica	Comunicazione con tabellone	Uso			
<b>Tastiera tascabile</b>	2 batterie da 1,5 V	Radio ad alta frequenza	Al chiuso o all'aperto			

## Riferimenti

- 915 147..... BT2025 Classic (tastiera tascabile non inclusa). • 915 212..... BT2025 Classic (tastiera tascabile inclusa). • 915 180..... Pannello pubblicitario vuoto. • 915 183..... Pannello pubblicitario periferico vuoto. • 915 215..... BT2025 Classic con alimentazione solare (tastiera tascabile inclusa). • sostegno..... consultare BODET.

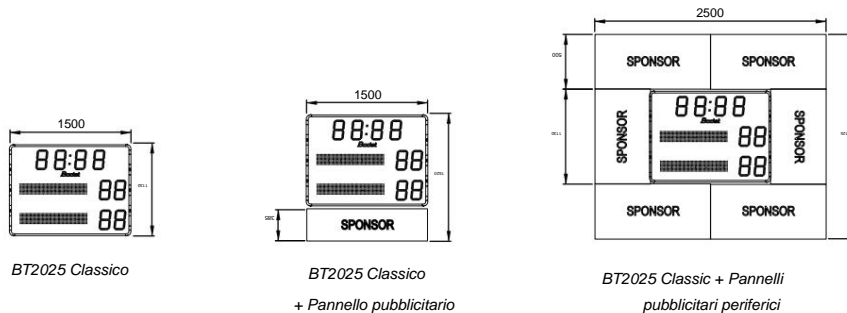

## Opzioni di supporto

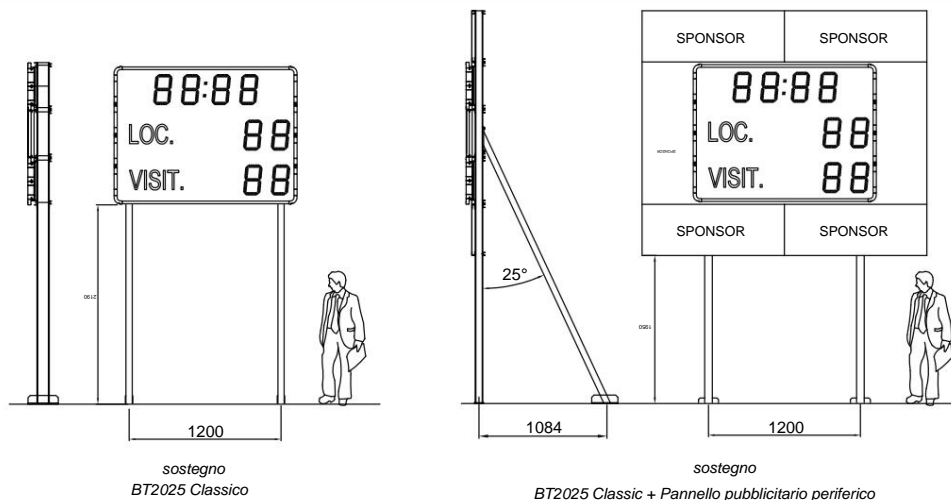

# Alimentazione solare

## Caratteristiche generali

- Quadro elettrico separato dal tabellone. Nessuna modifica dell'involucro del tabellone esistente.
- Il pannello solare (inclinazione verticale 60°) può essere orientato orizzontalmente.
- Utilizzare per tabelloni segnapunti BT2025 SCORE, CLUB e CLASSIC.

## Caratteristiche elettriche

- Autonomia operativa di otto ore (livello di luminosità 3).
- Tempo di ricarica di 4 giorni (cielo coperto, orario invernale) dopo due periodi di funzionamento di 4 ore.
- Tempo di funzionamento programmabile dall'utente (impostazione di fabbrica: 5 ore).
- Accensione tramite interruttore a chiave.

## Caratteristiche meccaniche

- Temperatura nominale:
  - Durante il funzionamento: da -10°C a +45°C.
  - Stop: da -30°C a +55°C.
- Grado di protezione kit solare: IP44.
- Peso: 24 kg.

## Riferimento

- 915 134.....Alimentazione solare

## Dimensioni mm

Interruttore a chiave vista frontale:

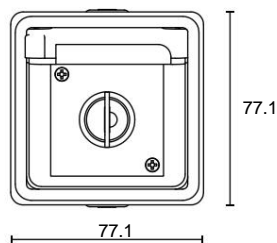

Vista laterale dell'interruttore a chiave:

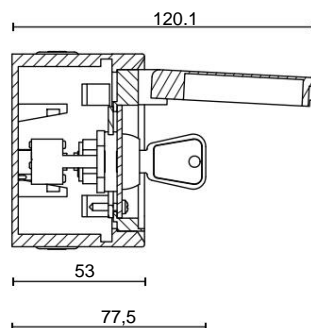

Vista laterale armadio:

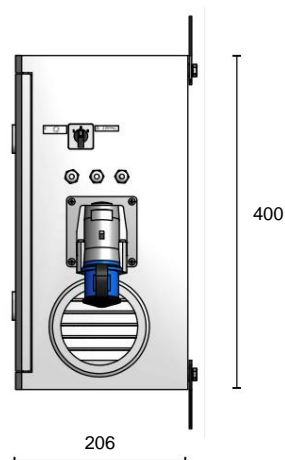

Vista frontale dell'armadio:

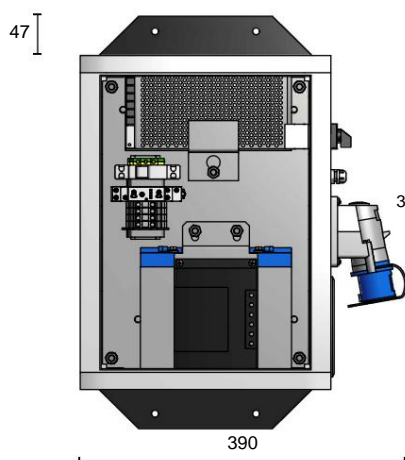

Pannello solare vista posteriore:

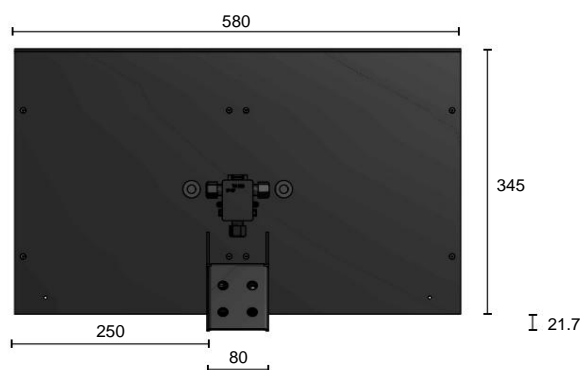

Pannello solare vista dal basso:

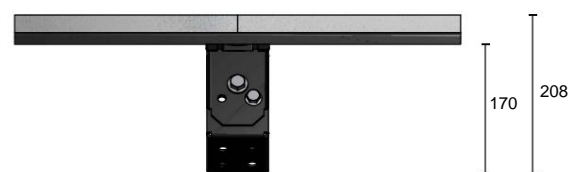

Importatore e distributore per l'Italia: